

Linia wysokiej jakości ekranów dedykowana w szczególności do sektora kina domowego. Multiformat, w ofercie Adeo Screen daje użytkownikowi możliwość korzystania z ekranu o wielu różnych formatach, przy zachowaniu czarnych ramek dookoła powierzchni roboczej w każdym z ustawień. Czarne ramki zwiększają kontrast wyświetlanego obrazu oraz pozwalają ukryć niedoskonałości projekcji. Rozwiązanie oparte jest o dwie niezależnie pracujące powierzchnie - właściwą powierzchnię roboczą z czarnymi ramkami oraz ruchomy górny top maskujący. Odpowiednia synchronizacja pierwszej powierzchni z drugą umożliwia wybór danego formatu obrazu.

Kasety wykonane są w całości z aluminium. Każdy ekran wyposażony jest w kompletny zestaw montażowy, bezprzewodowe zintegrowane sterowanie radiowe oraz podręcznik użytkownika opisujący sposób instalacji.



Możliwość personalizacji z PSS:

- > **Wymiar kasety:** szerokość
- > **Format powierzchni projekcyjnej:** siedem formatów do wyboru
- > **Rodzaj napędu:** tylko z wbudowanym sterowaniem radiowym
- > **Kaseta:** dostępny jedynie w wersji z kasetą
- > **Kolor kasety:** tylko biały z wykończeniem końcówek kaset w kolorze anodowanego aluminium
- > **Powierzchnie projekcyjne:** VisionWhite, VisionWhitePro, VisionAcoustik, ReferenceWhite lub ReferenceGrey
- > **Wysokość czarnego topu:** od 10 do 40 cm
- > **Strona wysuwu ekranu:** tylko przód
- > **Strona montażu silnika:** tylko prawa

Akcesoria standardowe:

- > Zestaw do montażu ściennie-sufitowego
- > Odbiornik zdalnego sterowania Way
- > Pilot zdalnego sterowania Way
- > Obudowy ściennie lub naburkowane do pilota typu Way

Akcesoria opcjonalne:

- > Dystansowniki – maks. długość 60 cm

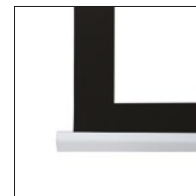

Wybór formatów jest naprawdę bardzo duży.

W przypadku projektorów w proporcji 4:3 dostępne są następujące formaty:

- > 1.33 NTSC PAL 4:3
- > 1.66 Wide European
- > 1.78 HDTV 16:9
- > 1.85 Wide
- > 2.35 Cinemascope 21:9
- > 2.40 Panavision

W przypadku projektorów w proporcji 16:9 dostępne są następujące formaty:

- > 1.78 HDTV 16:9
- > 1.85 Wide
- > 2.35 Cinemascope 21:9
- > 2.40 Panavision

Pozostaje ponadto możliwość dodania dwóch formatów do wyboru, o wysokości mniejszej niż format wyjściowy.

Format	Szerokość całkowita	Wysokość całkowita	Szerokość materiału	Wysokość materiału	Szerokość powierzchni roboczej	Wysokość powierzchni roboczej	Top standardowy	Top maksymalny	Przekątna	Rozmiar opakowania	Waga netto	Waga brutto
	A	E	F	G	H	I	P	cm	O	cm	kg	kg
4:3	225	195	218	170	204	153	10	40	100	233x30x33	34	39
	250	214	243	189	229	172	10	40	113	258x30x33	40	45
	275	233	268	208	245	191	10	40	125	283x30x33	47	52
	300	252	293	226	279	209	10	40	137	308x30x33	55	60
	325	270	318	245	304	228	10	40	150	333x30x33	58	63
1.66 Wide European	225	165	218	140	204	123	10	40	94	233x30x33	34	39
	250	180	243	155	229	138	10	40	105	258x30x33	40	45
	275	195	268	170	254	153	10	40	117	283x30x33	47	52
	300	210	293	185	279	168	10	40	128	308x30x33	55	60
	325	226	318	200	304	183	10	40	140	333x30x33	58	63
16:9	225	157	218	132	204	115	10	40	92	233x30x33	34	39
	250	171	243	146	229	129	10	40	103	258x30x33	40	45
	275	185	268	160	254	143	10	40	115	283x30x33	47	52
	300	199	293	174	279	157	10	40	126	308x30x33	55	60
	325	213	318	188	304	171	10	40	137	333x30x33	58	63
1.85 Widescreen	225	153	218	127	204	110	10	40	91	233x30x33	34	39
	250	166	243	141	229	124	10	40	102	258x30x33	40	45
	275	180	268	154	254	137	10	40	114	283x30x33	47	52
	300	193	293	168	279	151	10	40	125	308x30x33	55	60
	325	207	318	181	304	164	10	40	136	333x30x33	58	63
21:9	225	129	218	104	204	87	10	40	87	233x30x33	34	39
	250	140	243	114	229	97	10	40	98	258x30x33	40	45
	275	150	268	125	254	108	10	40	109	283x30x33	47	52
	300	161	293	136	279	119	10	40	119	308x30x33	55	60
	325	172	318	146	304	129	10	40	130	333x30x33	58	63

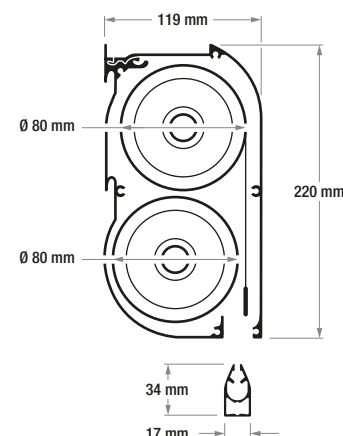
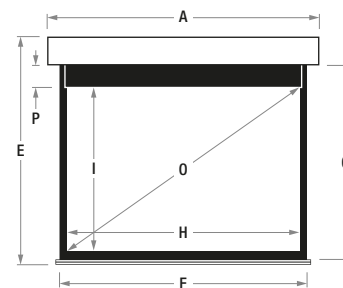

Dostępne formaty PSS



Certyfikaty trudności powierzchni projekcyjnych

